

AI 100.012. Beschleunigungsaufnehmer

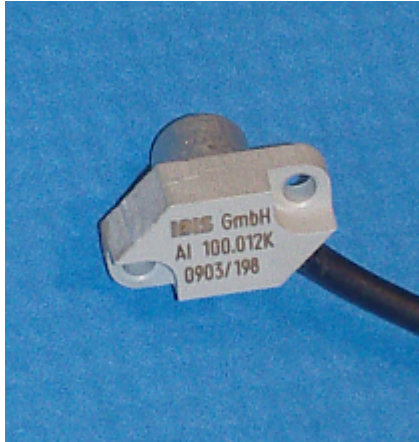

- Beschleunigungsaufnehmer für Schwingungs- und Wälzlagerzustandsmessung
- Heavy-Duty-Ausführung für Einsatz in Kühlschmiermittelumgebung
- festangeschlossenes Anschlußkabel, PUR-ummantelt
- 2-adriger Anschluss mit separatem Schirm
- Nylon / Edelstahl-Gehäuse

Technische Daten:

Sensorelement	piezoelektrischer Beschleunigungssensor (PZT/Shear)
Empfindlichkeit	100 mV/g +/-10%
Auflösung	0,001 g
Messbereich	max.50 g
Schockbelastung	max 5000 g
Frequenzbereich	0,5 - 10.000 Hz +/-3 dB (5.000 - 50.000 Hz für Spike-Energy-Messung)
Resonanzfrequenz	> 25 kHz
Versorgung	Konstantstrom 2 -10 mA; +18 to 28 V DC
Arbeitstemperatur	-40...+80°C
Gehäuse	PVC-C / Edelstahl
Abmessungen	Gemäß Skizze
Befestigung	Mit 2 Schrauben M2,5 Anzugsmoment 0,5 Nm, mit Scheiben 0,75 Nm
Masse	ca. 12 Gramm (ohne Kabel)
Versandgewicht	ca. 50 g (mit 3 m Kabel)
Anschlusskabel	2-adrig abgeschirmt, PUR Isolierung, Aderquerschnitt je 0,09 mm ² Kabelaußendurchmesser ca. 2,7 mm Belegung: weiss – Signal braun – Masse Schirm – sensorseitig offen
Standard-Kabellängen / Best. Nr.	AI100.012.030 ca. 3 Meter, Ende offen

AI100.012.xxx
Maße und Einbau

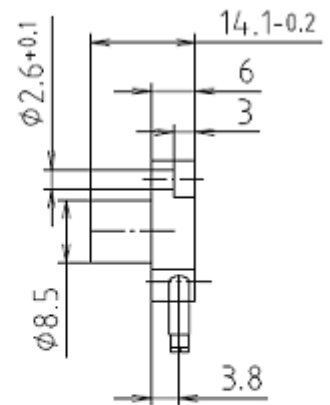
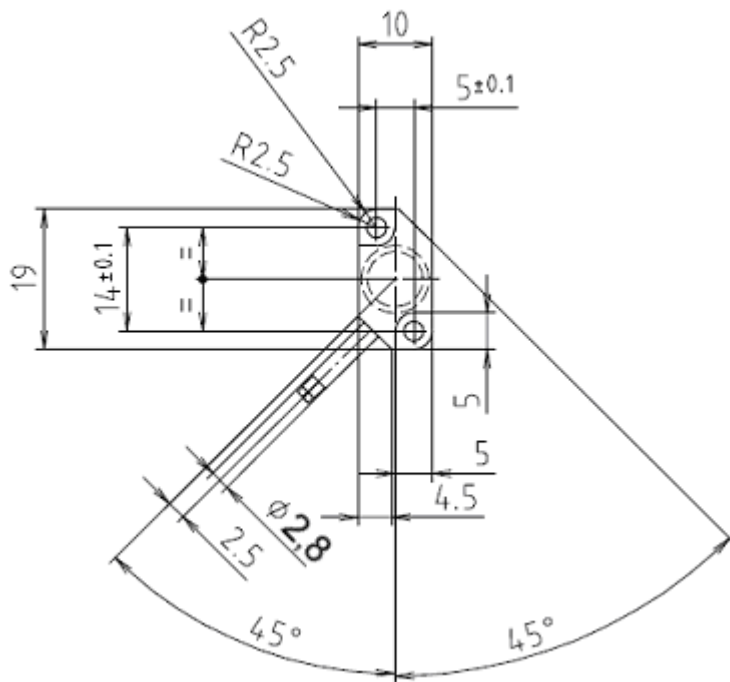

offener Einbau:

mit Schutzdeckel:

Einbau und Bohrbild

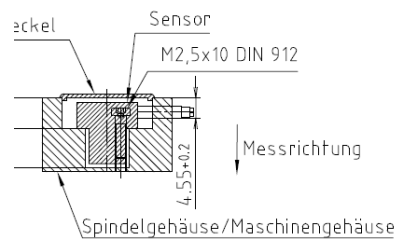
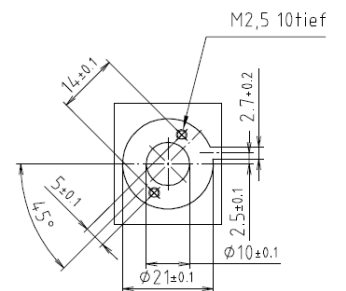
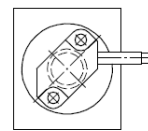
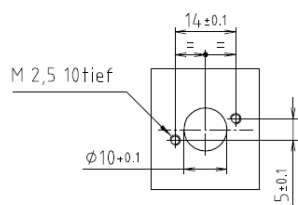
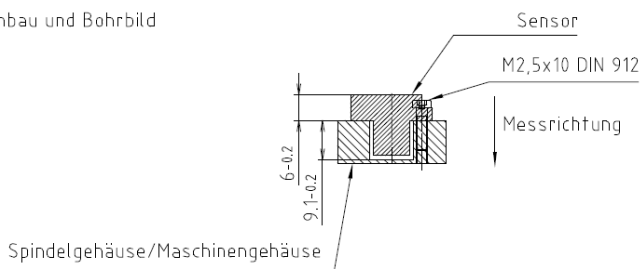

(Einbauzeichnungen nicht maßstabgerecht)
Kabelbelegung bei offenem Ende:
weiss Signal, braun Masse, Schirm sensorseitig offen